



planung
DI HERMANN KAUFMANN

publikationsplan

plannummer cad
2_veröffentlichungen hk II / 001

planinhalt
LAGE M 2000

anschrift
T +43(0)5572/58174 F +43(0)5572/58013
6858 SCHWARZACH SPORTPLATZWEG 5
E-MAIL office@archbuero.at

projektnummer archiv
163

projekt
WOHNANLAGE ÖLZBÜNDT, DORNBIRN

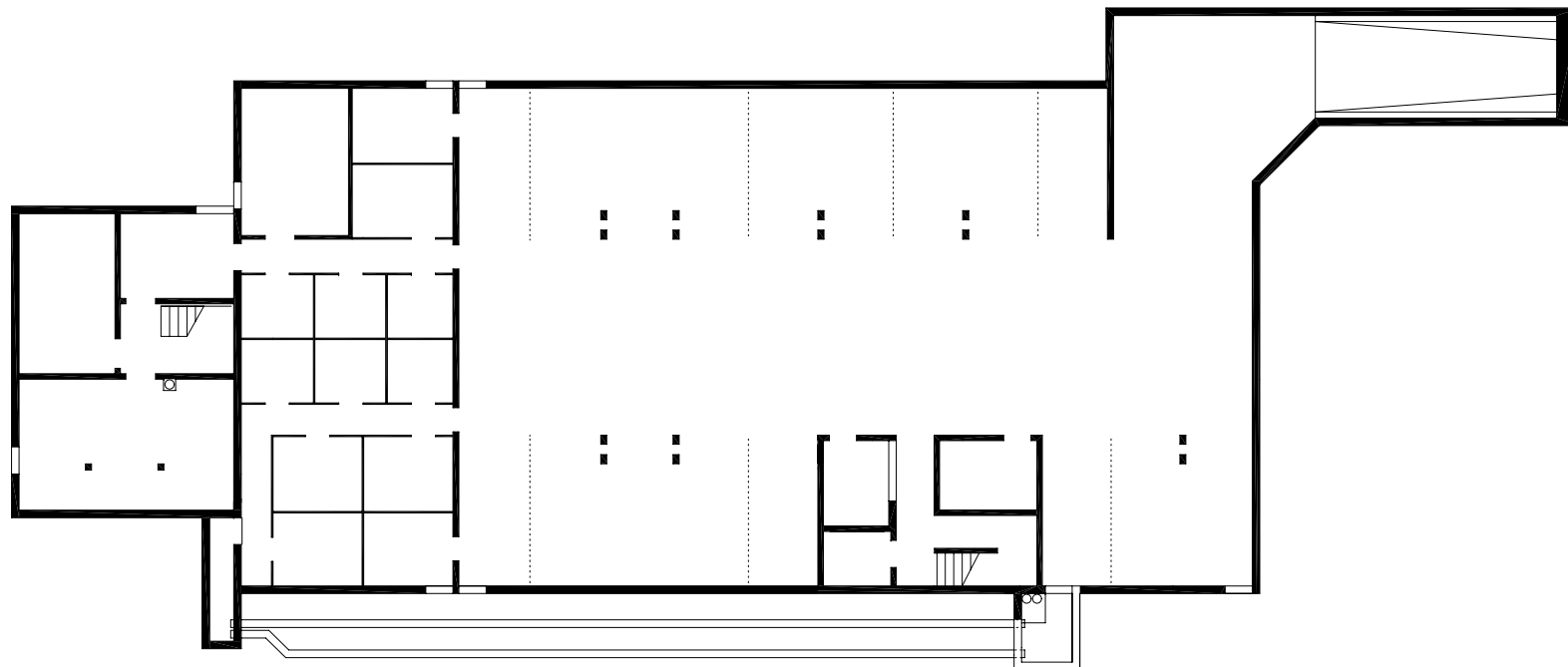

planung
DI HERMANN KAUFMANN

publikationsplan

plannummer cad
2_veröffentlichungen hk II / 003

planinhalt
GRUNDRISS UNTERGESCHOSS M 250

anschrift
T +43(0)5572/58174 F +43(0)5572/58013
6858 SCHWARZACH SPORTPLATZWEG 5
E-MAIL office@archbuero.at

projektnummer archiv
163

projekt
WOHNANLAGE ÖLZBÜNDE, DORNBIRN

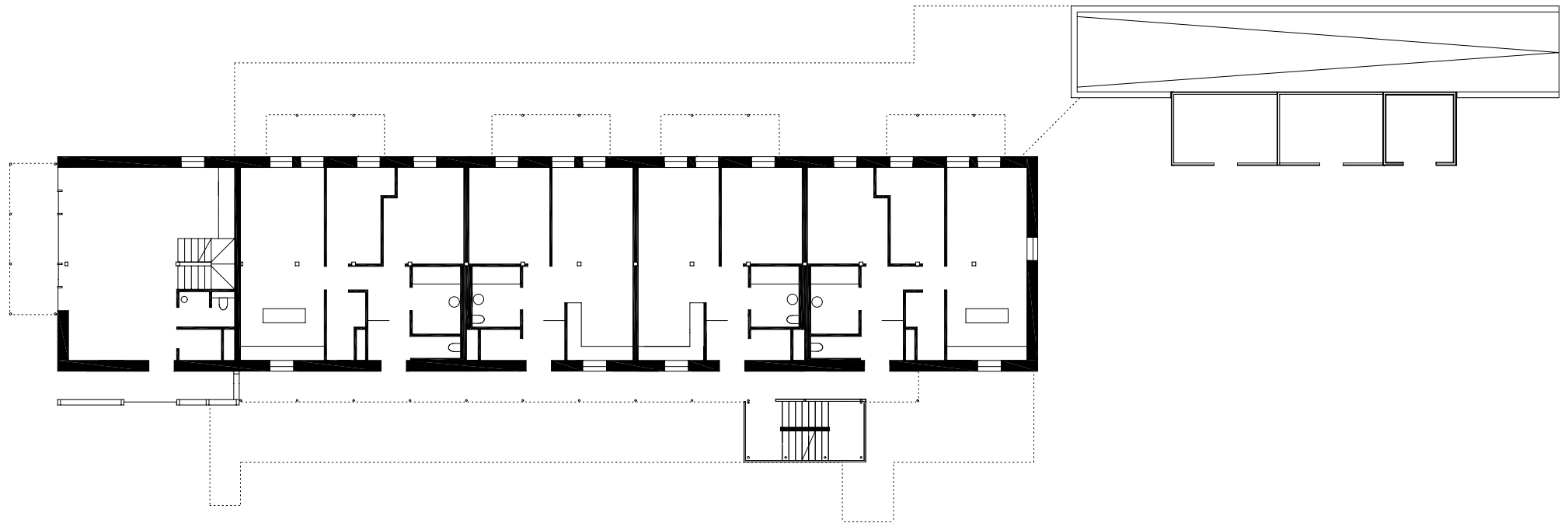

planung
DI HERMANN KAUFMANN

publikationsplan

plannummer cad
2_veröffentlichungen hk II / 004

planinhalt
GRUNDRISS ERDGESCHOSS M 250

anschrift
T +43(0)5572/58174 F +43(0)5572/58013
6858 SCHWARZACH SPORTPLATZWEG 5
E-MAIL office@archbuero.at

projektnummer archiv
163

projekt
WOHNANLAGE ÖLZBÜNDT, DORNBIERN

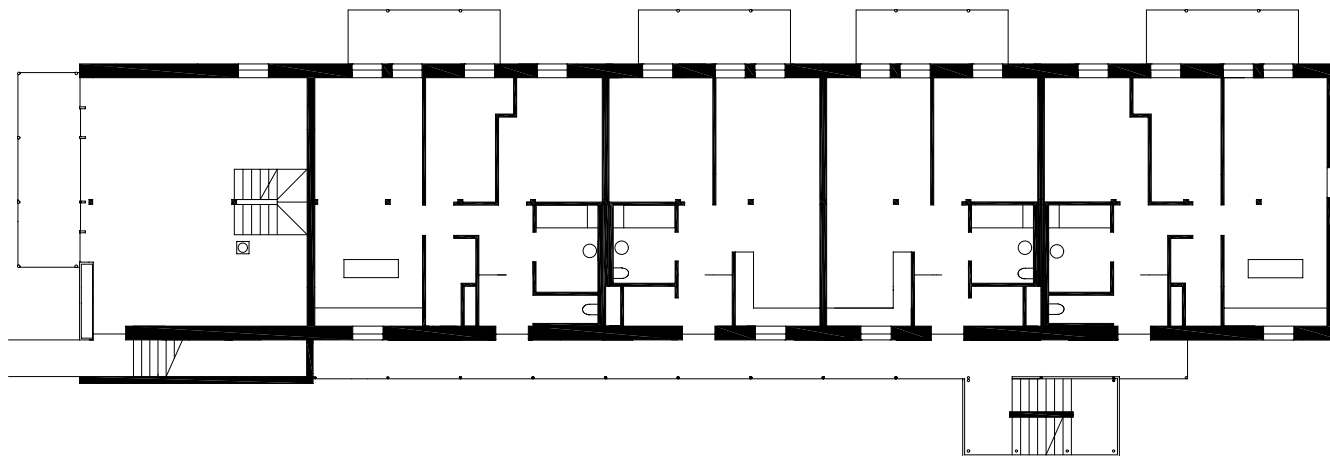

planung
DI HERMANN KAUFMANN

publikationsplan

plannummer cad
2_veröffentlichungen hk II / 006

planinhalt
GRUNDRISS 1.OBERGESCHOSS M 250

anschrift
T +43(0)5572/58174 F +43(0)5572/58013
6858 SCHWARZACH SPORTPLATZWEG 5
E-MAIL office@archbuero.at

projektnummer archiv
163

projekt
WOHNANLAGE ÖLZBÜNDE, DORNBIRN

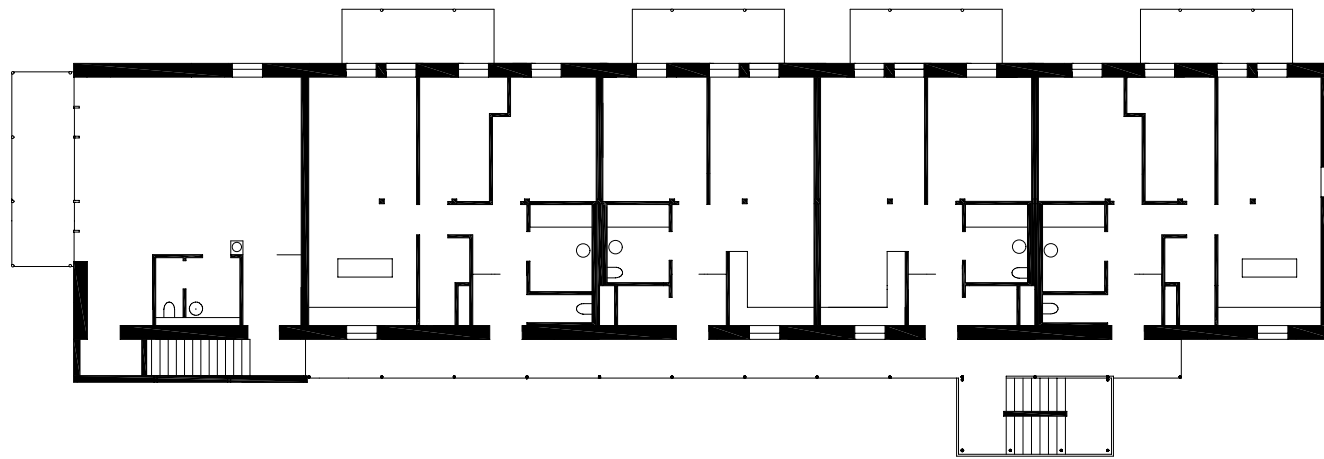

planung
DI HERMANN KAUFMANN

publikationsplan

plannummer cad
2_veröffentlichungen hk II / 008

planinhalt
GRUNDRISS 2.OBERGESCHOSS M 250

anschrift
T +43(0)5572/58174 F +43(0)5572/58013
6858 SCHWARZACH SPORTPLATZWEG 5
E-MAIL office@archbuero.at

projekt
nummer archiv
163

projekt
WOHNANLAGE ÖLZBÜNDE, DORNBIEN

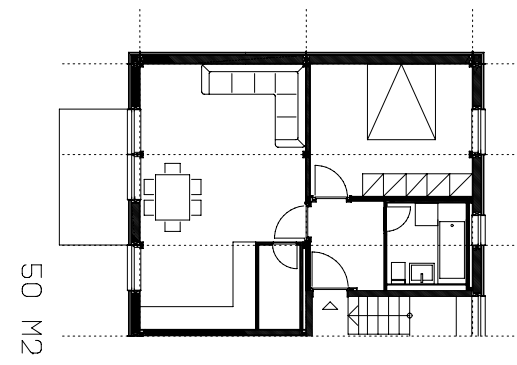
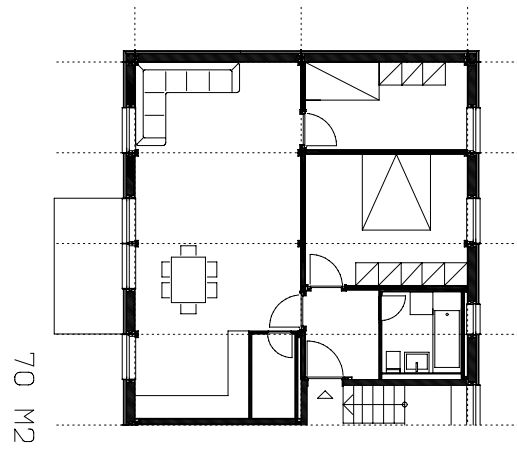
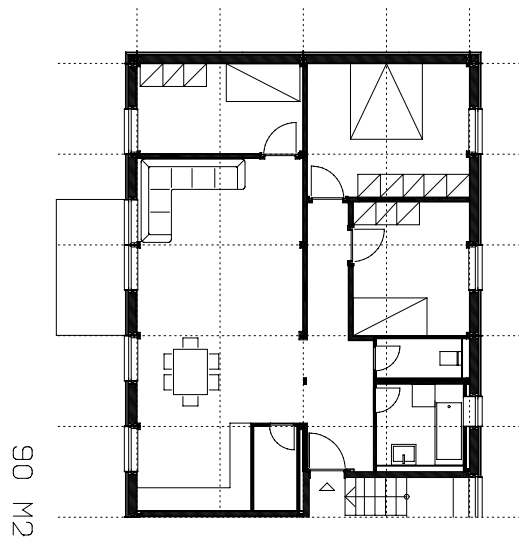

planung
DI HERMANN KAUFMANN

publikationsplan

plannummer cad
2_veröffentlichungen hk II / 023

planinhalt
GRUNDRISSSE ZWEISPÄNNER M 150

anschrift
T +43(0)5572/58174 F +43(0)5572/58013
6858 SCHWARZACH SPORTPLATZWEG 5
E-MAIL office@archbuero.at

projektnummer archiv
163

projekt
WOHNANLAGE ÖLZBÜNDT, DORNBIRN

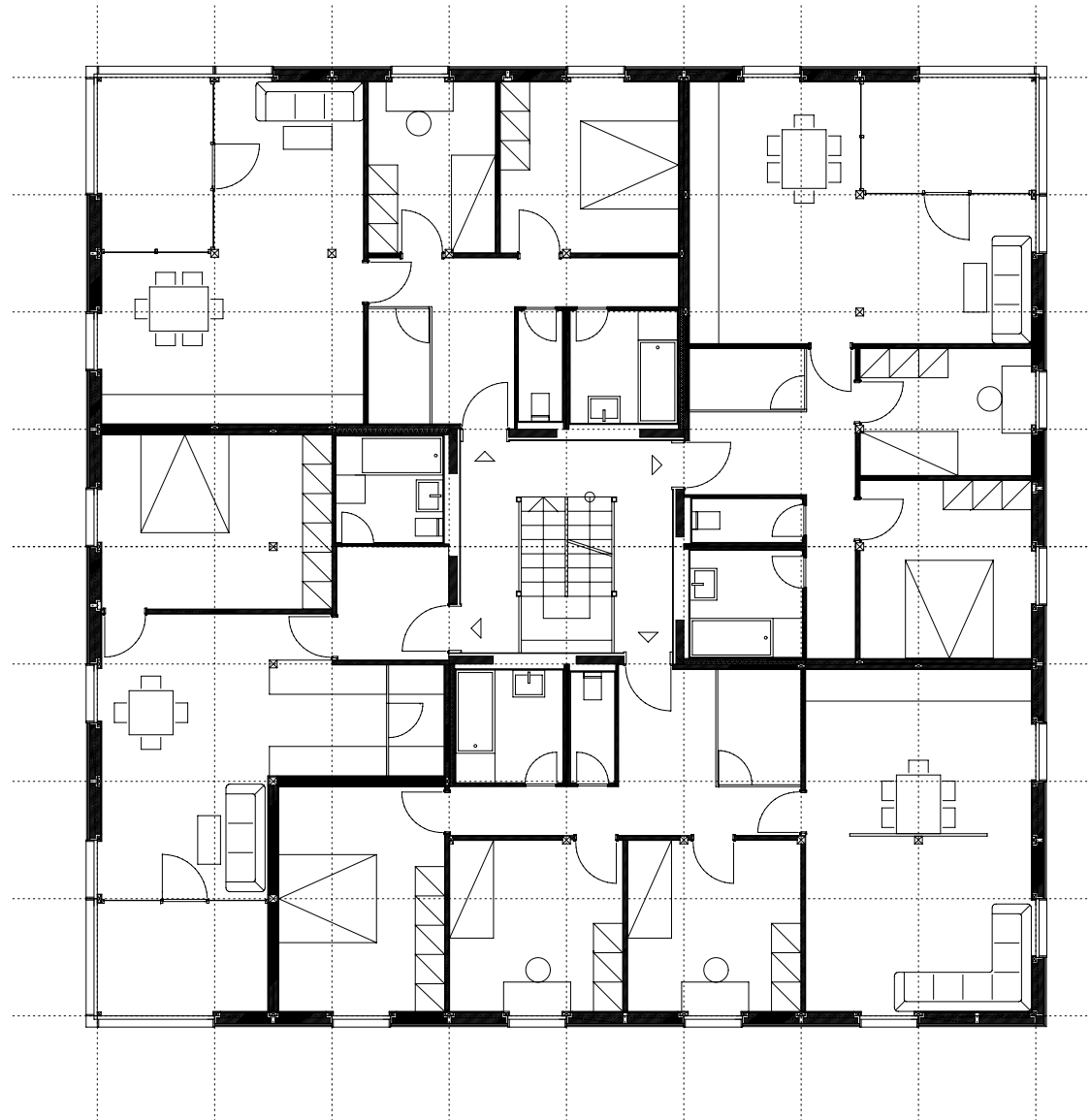

planung
DI HERMANN KAUFMANN

publikationsplan

plannummer cad
2_veröffentlichungen hk II / 022

planinhalt
GRUNDRISS VIERSPÄNNER M 150

anschrift
T +43(0)5572/58174 F +43(0)5572/58013
6858 SCHWARZACH SPORTPLATZWEG 5
E-MAIL office@archbuero.at

projektnummer archiv
163

projekt
WOHNANLAGE ÖLZBÜNDT, DORNBIRN

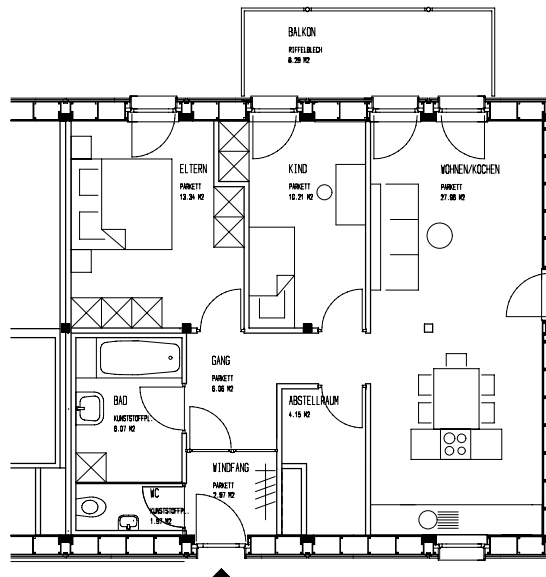
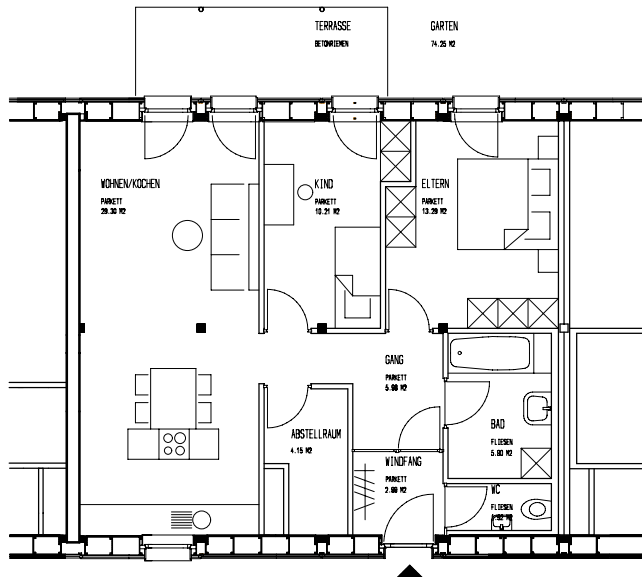
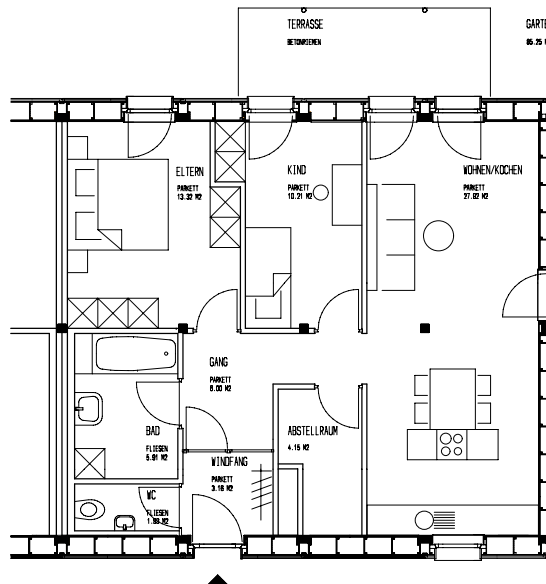
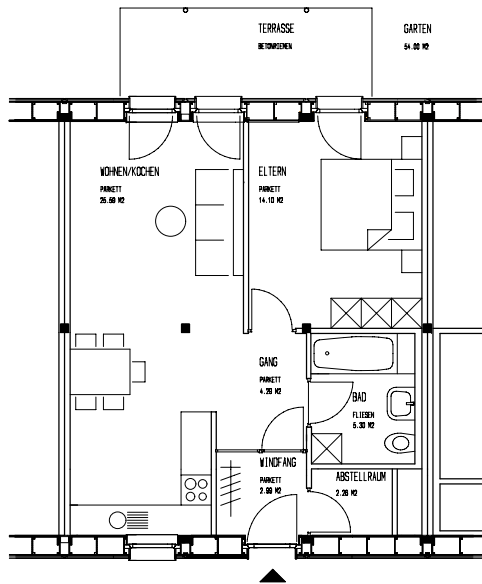

planung
DI HERMANN KAUFMANN

publikationsplan

plannummer cad

planinhalt

anschrift
T +43(0)5572/58174 F +43(0)5572/58013

6858 SCHWARZACH SPORTPLATZWEG 5

E-MAIL office@archbuero.at

2_veröffentlichungen hk II / 021

GRUNDRISSSE 4 WOHNUNGSTYPEN M 150

projektnummer archiv

projekt

163

WOHNANLAGE ÖLZBÜNDT, DORNBIRN

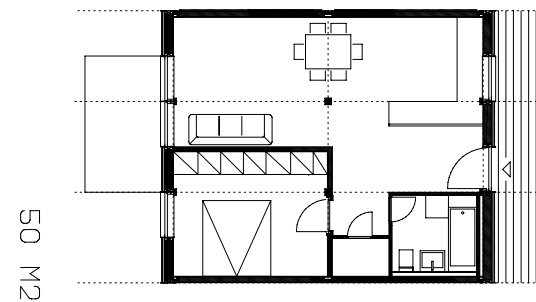
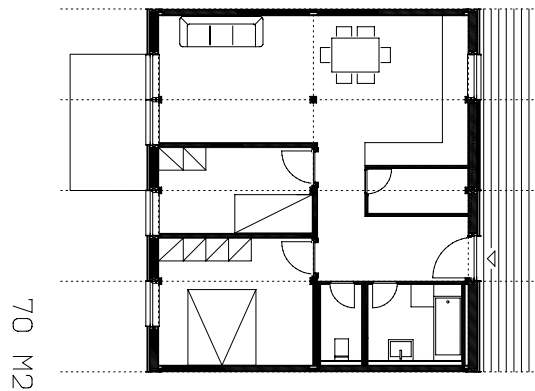
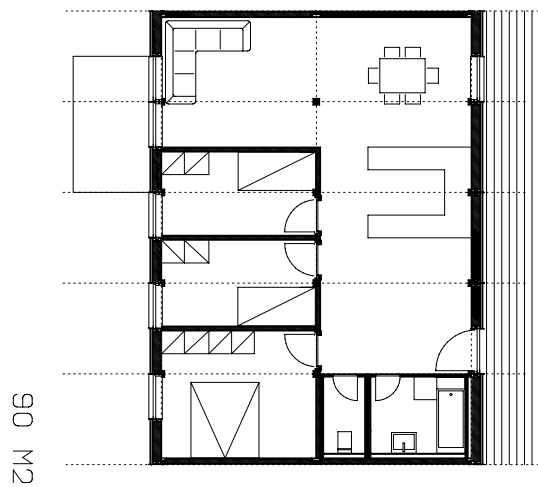

planung
DI HERMANN KAUFMANN

publikationsplan

plannummer cad
2_veröffentlichungen hk II / 024

planinhalt
GRUNDRISSSE LAUBENGANGWOHNUNGEN M 200

anschrift
T +43(0)5572/58174 F +43(0)5572/58013
6858 SCHWARZACH SPORTPLATZWEG 5
E-MAIL office@archbuero.at

projektnummer archiv
163

projekt
WOHNANLAGE ÖLZBÜNDT, DORNBIRN

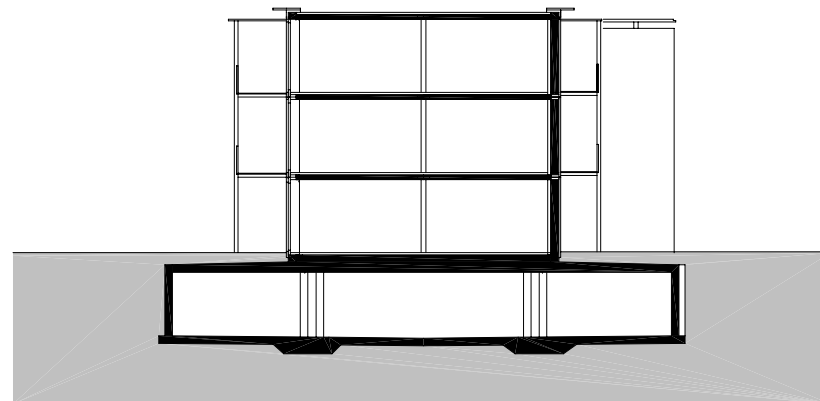

planung
DI HERMANN KAUFMANN

publikationsplan

plannummer cad
2_veröffentlichungen hk II / 010

planinhalt
QUERSCHNITT M 250

anschrift
T +43(0)5572/58174 F +43(0)5572/58013
6858 SCHWARZACH SPORTPLATZWEG 5
E-MAIL office@archbuero.at

projekt
nummer archiv
163

projekt
WOHNANLAGE ÖLZBÜNDE, DORNBIERN

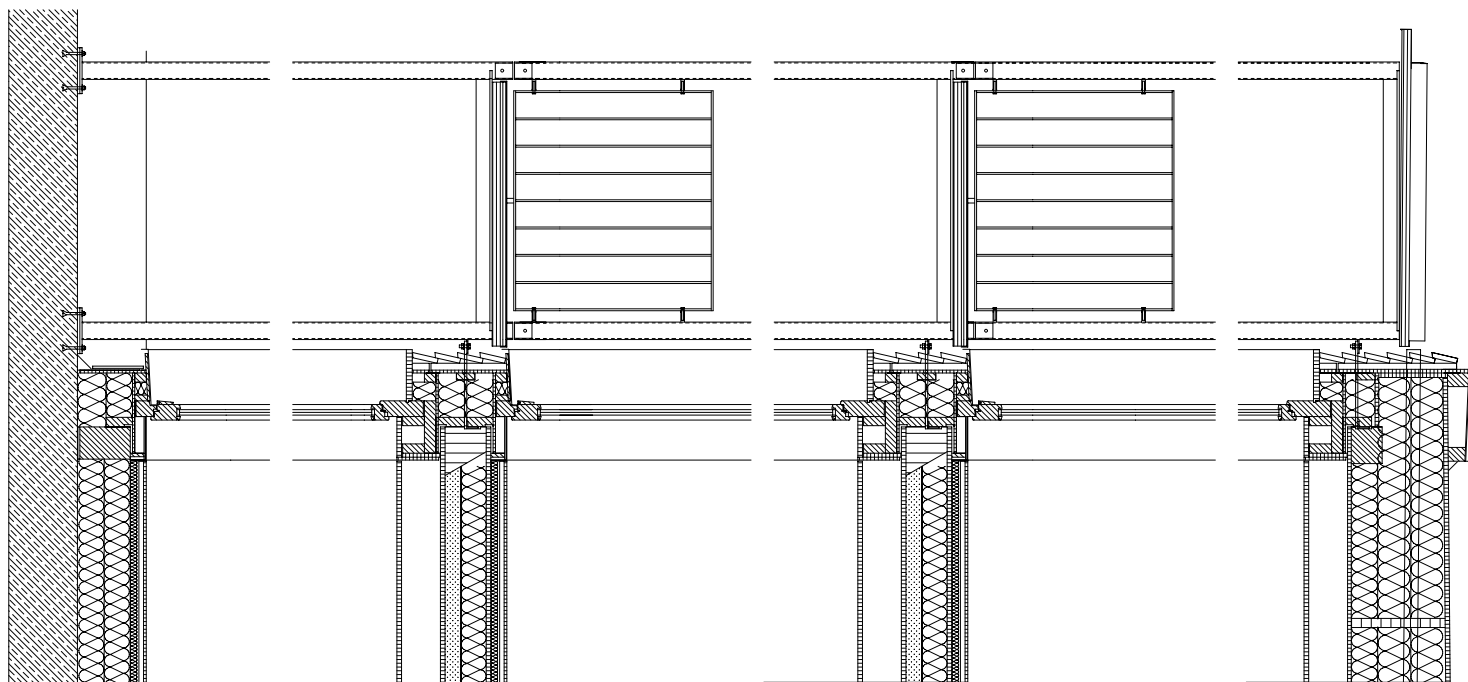

8MM KLEBPARKEETT
 22MM SPANPLATTE
 30MM TRITTSCHALLDÄMMUNG 35/30
 HOHKASTENELEMENT
 20MM 3-SCHICHTPLATTE FICHT
 80MM 3-SCHICHTPLATTE FICHT
 18MM 3-SCHICHTPLATTE FICHT
 25MM 3-SCHICHTPLATTE FICHT
 15MM GIPS-KARTONPLATTE

20MM 3-SCHICHTPLATTE FICHT
 80MM 3-SCHICHTPLATTE FICHT
 18MM 3-SCHICHTPLATTE FICHT
 25MM 3-SCHICHTPLATTE FICHT
 15MM GIPS-KARTONPLATTE

FOLIE GEKLEBT
 20MM 3-SCHICHTPLATTE FICHT
 80MM 3-SCHICHTPLATTE FICHT
 18MM 3-SCHICHTPLATTE FICHT
 25MM 3-SCHICHTPLATTE FICHT
 15MM GIPS-KARTONPLATTE

planung
 DI HERMANN KAUFMANN

publikationsplan

plannummer cad

2_veröffentlichungen hk II / 013

planinhalt

FASSADENSCHNITTE M 33

anschrift

6858 SCHWARZACH SPORTPLATZWEG 5

T +43(0)5572/58174 F +43(0)5572/58013

E-MAIL office@archbuero.at

projektnummer archiv

163

projekt

WOHNANLAGE ÖLZBÜNDT, DORNBIRN

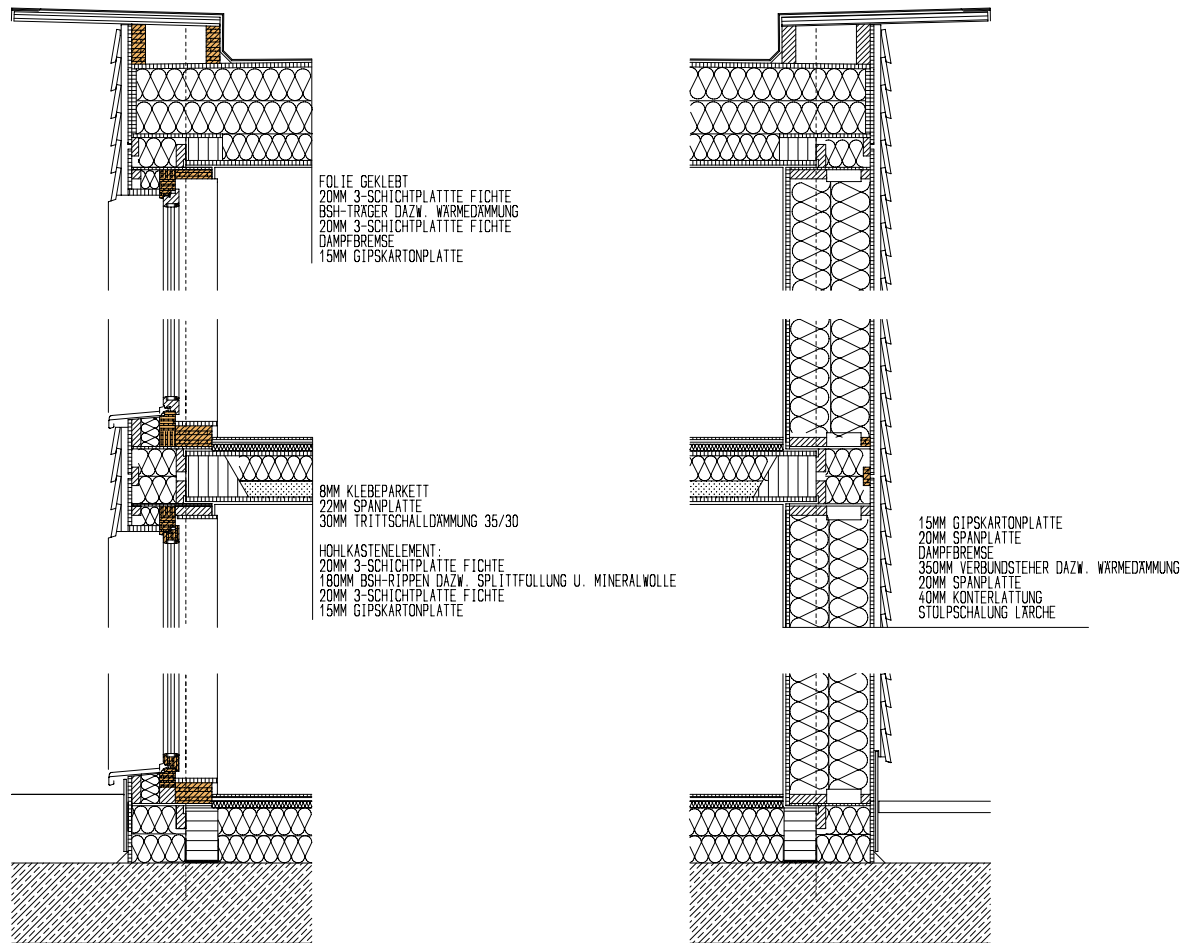

planung
DI HERMANN KAUFMANN

publikationsplan

plannummer cad

planinhalt

anschrift
T +43(0)5572/58174 F +43(0)5572/58013

6858 SCHWARZACH SPORTPLATZWEG 5

E-MAIL office@archbuero.at

2_veröffentlichungen hk II / 012

projektnummer archiv

163

FASSADENSCHNITTE M 33

projekt

WOHNANLAGE ÖLZBÜNDT, DORNBIRN

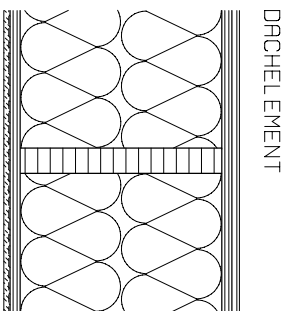

DRACHELEMENT

- DACHHAUFBAU
- 3-S-FICHE K1 MULTIPLANPLATE
- VERBUNDGESTRÜBER OD. BS-HOLZ
- DÄRMISCHEN WÄRMEDÄMMUNG
- 3-S-FICHE K1 MULTIPLANPLATE
- DAMPSPERRE
- GIPS-KARTONPLATE

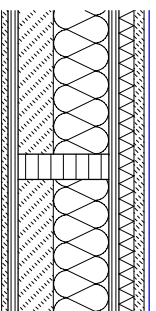

DECKENELEMENT

- KLEBERPANKETT
- SPANPLATE
- RITTSCHALLDÄMMUNG
- 3-S-FICHE K1 MULTIPLANPLATE
- BS-HOLZ-RIPPEN DÄRMISCHEN
- SPITTFÜLLUNG UND MINERALWOLLE
- 3-S-FICHE K1 MULTIPLANPLATE
- GIPS-KARTONPLATE

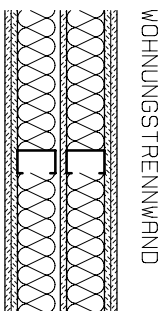

WOHNUNGSTRENNWAND

- GIPS-KARTONPLATE, DOPPELT
- METALLSTREIFER DÄRMISCHEN
- MINERALWOLLE
- GIPS-KARTONPLATE, EINFACH
- METALLSTREIFER DÄRMISCHEN
- MINERALWOLLE
- GIPS-KARTONPLATE, DOPPELT

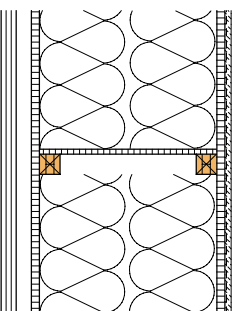

RUSSENWENDELELEMENT

- GIPS-KARTONPLATE
- TRIPLY-OSB SPANPLATE
- DAMPSPERRE
- VERBUNDSTREIFER DÄRMISCHEN
- WÄRMEDÄMMUNG
- TRIPLY-OSB SPANPLATE
- KONTROLLENDUNG
- AUSSENKLEBUNG

planung DI HERMANN KAUFMANN	publikationsplan	plannummer cad 2_veröffentlichungen hk II / 026	planinhalt DECKEN- UND WANDELEMENTE M 15
anschrift T +43(0)5572/58174 F +43(0)5572/58013	6858 SCHWARZACH SPORTPLATZWEG 5 E-MAIL office@archbuero.at	projektnummer archiv 163	projekt WOHNANLAGE ÖLZBÜNDT, DORNBIRN

GRUNDRISS BALCON/LOGGIABEFESTIGUNG

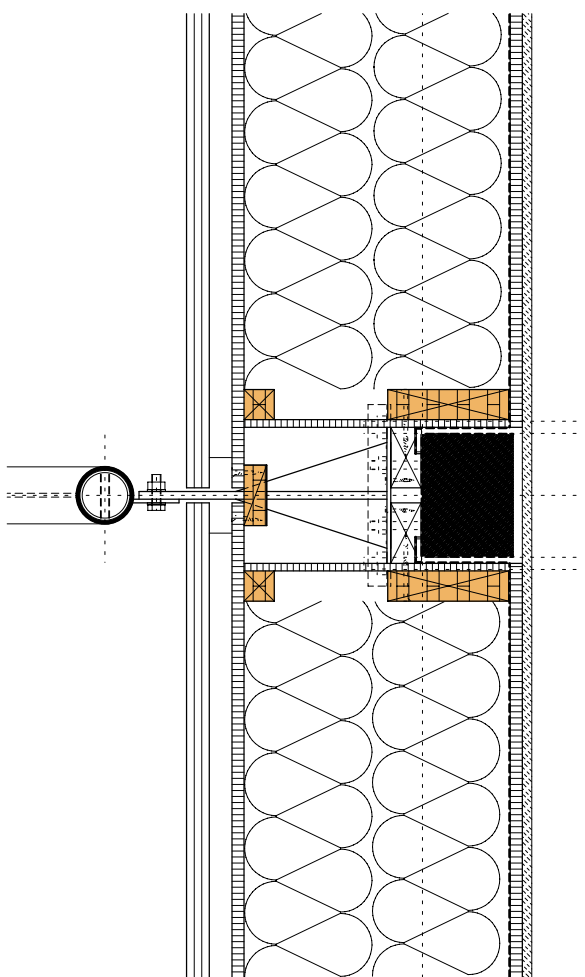

SCHNITT BALCONBEFESTIGUNG

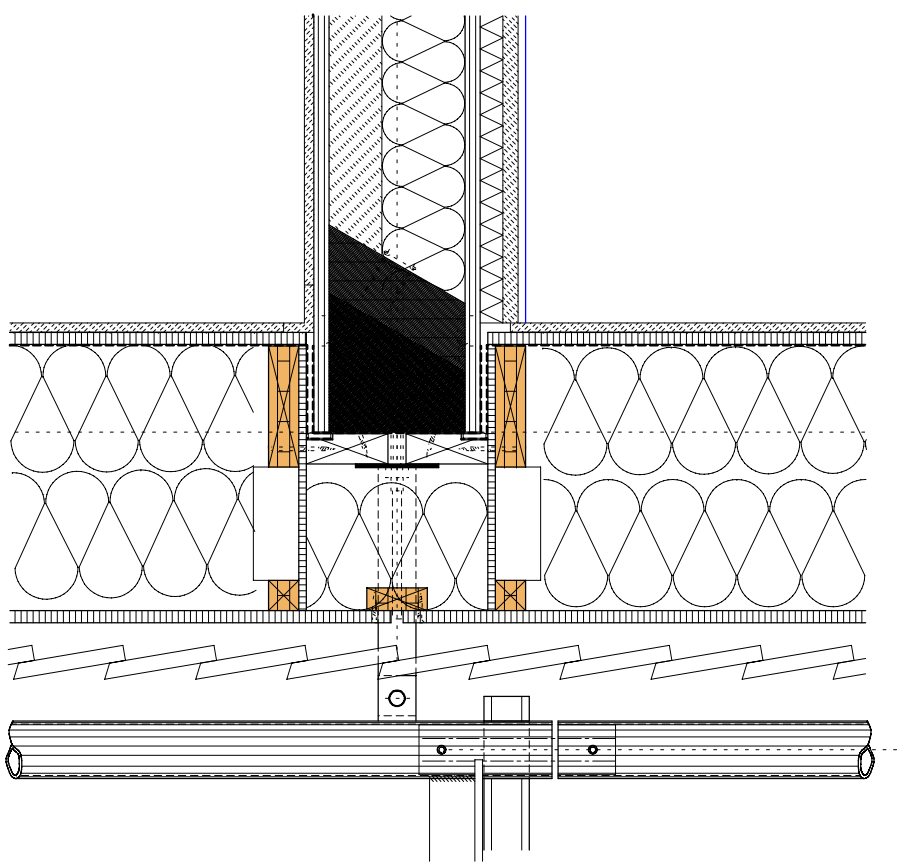

<p>planung DI HERMANN KAUFMANN</p>	<p>publikationsplan</p>	<p>plannummer cad 2_veröffentlichungen hk II / 027</p>	<p>planinhalt DETAIL BALCONBEFESTIGUNG M 10</p>
<p>anschrift T +43(0)5572/58174 F +43(0)5572/58013</p>	<p>6858 SCHWARZACH SPORTPLATZWEG 5 E-MAIL office@archbuero.at</p>	<p>projektnummer archiv 163</p>	<p>projekt WOHNANLAGE ÖLZBÜNDT, DORNBIRN</p>

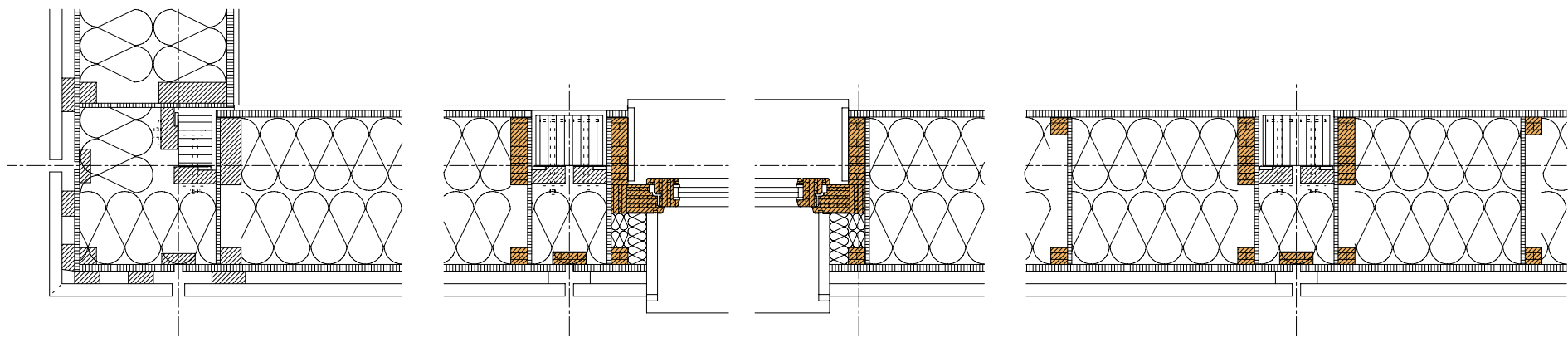

planung
DI HERMANN KAUFMANN

publikationsplan

plannummer cad
2_veröffentlichungen hk II / 011

planinhalt
HORIZONTALSCHNITT WANDAUFBAU M 15

anschrift
T +43(0)5572/58174 F +43(0)5572/58013

6858 SCHWARZACH SPORTPLATZWEG 5
E-MAIL office@archbuero.at

projektnummer archiv
163

projekt
WOHNANLAGE ÖLZBÜNDT, DORNBIRN

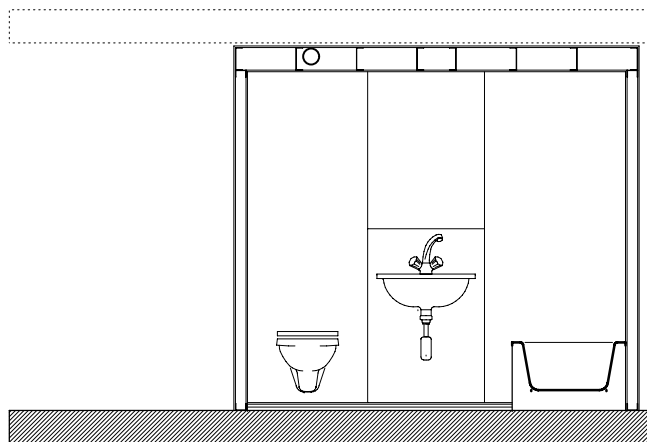

SCHNITT NASSZELLE KLEIN

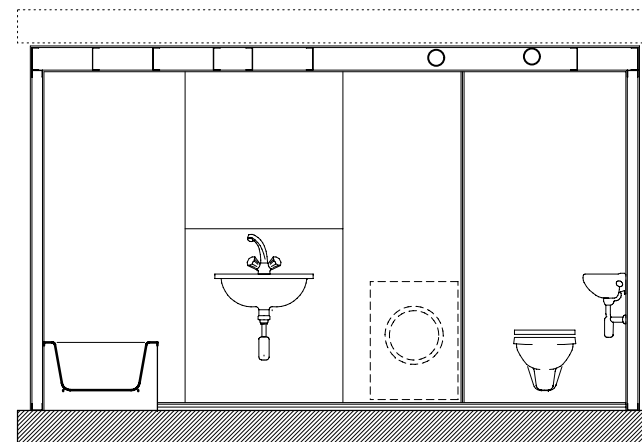

SCHNITT NASSZELLE GROSS

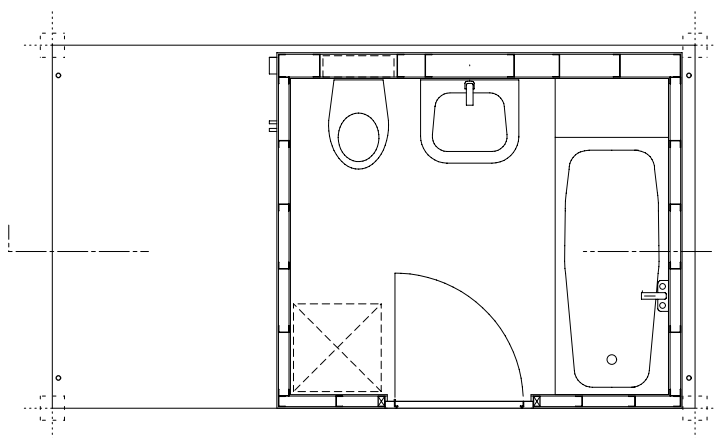

GRUNDRISS NASSZELLE KLEIN

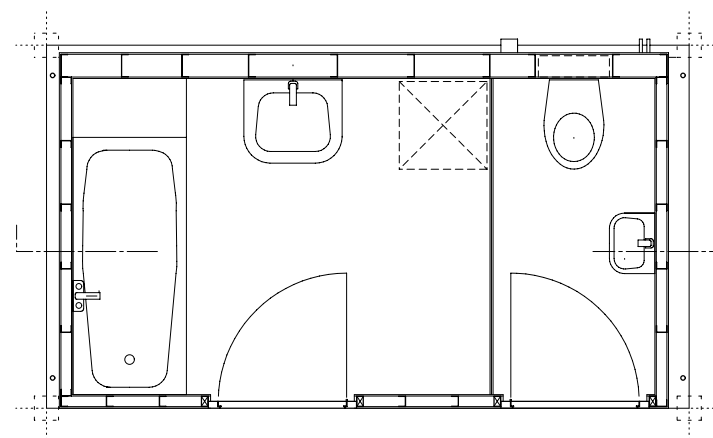

SCHNITT NASSZELLE GROSS

planung
DI HERMANN KAUFMANN

publikationsplan

plannummer cad

planinhalt

anschrift
T +43(0)5572/58174 F +43(0)5572/58013

6858 SCHWARZACH SPORTPLATZWEG 5

E-MAIL office@archbuero.at

2_veröffentlichungen hk II / 025

projektnummer archiv

163

SCHNITTE/GRUNDRISSE NASSZELLEN M 50

projekt

WOHNANLAGE ÖLZBÜNDT, DORNBIRN

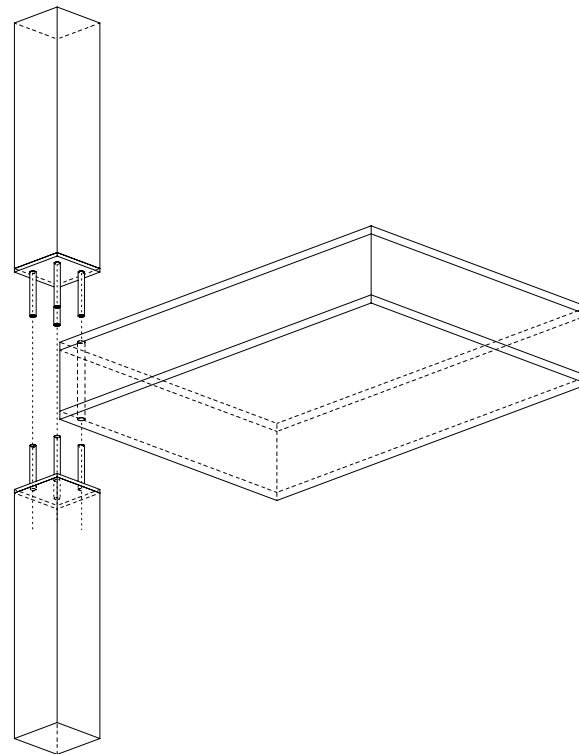

planung
DI HERMANN KAUFMANN

publikationsplan

plannummer cad
2_veröffentlichungen hk II / 017

planinhalt
STECKVERBINDUNG STÜTZE M 20

anschrift
T +43(0)5572/58174 F +43(0)5572/58013
6858 SCHWARZACH SPORTPLATZWEG 5
E-MAIL office@archbuero.at

projektnummer archiv
163

projekt
WOHNANLAGE ÖLZBÜNDE, DORNBIRN

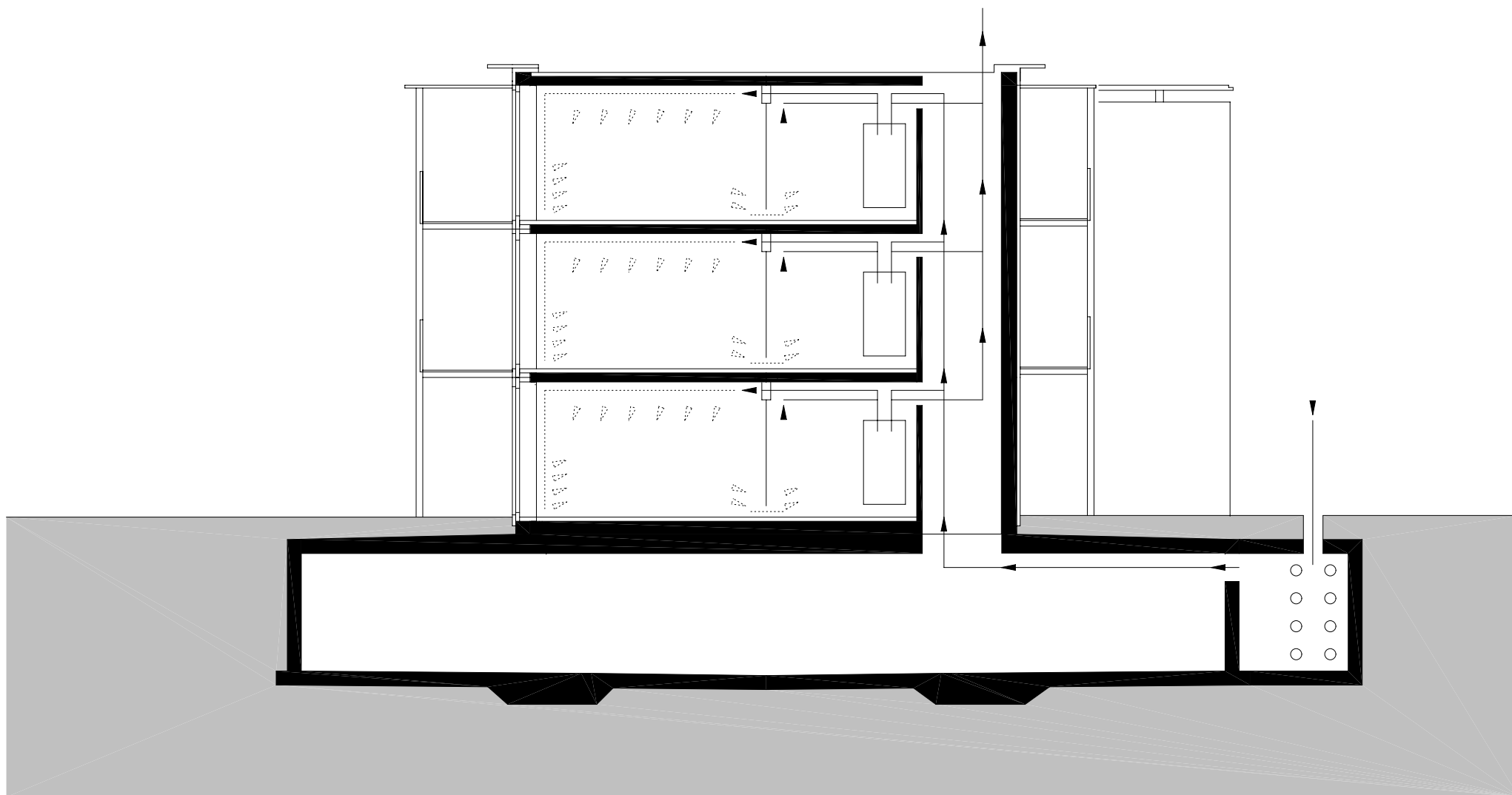

planung
DI HERMANN KAUFMANN

publikationsplan

plannummer cad

planinhalt

anschrift
T +43(0)5572/58174 F +43(0)5572/58013

6858 SCHWARZACH SPORTPLATZWEG 5

E-MAIL office@archbuero.at

2_veröffentlichungen hk II / 014

projektnummer archiv

163

HEIZUNGS/LÜFTUNGSSCHEMA M 100

projekt

WOHNANLAGE ÖLZBÜNDE, DORNBIRN

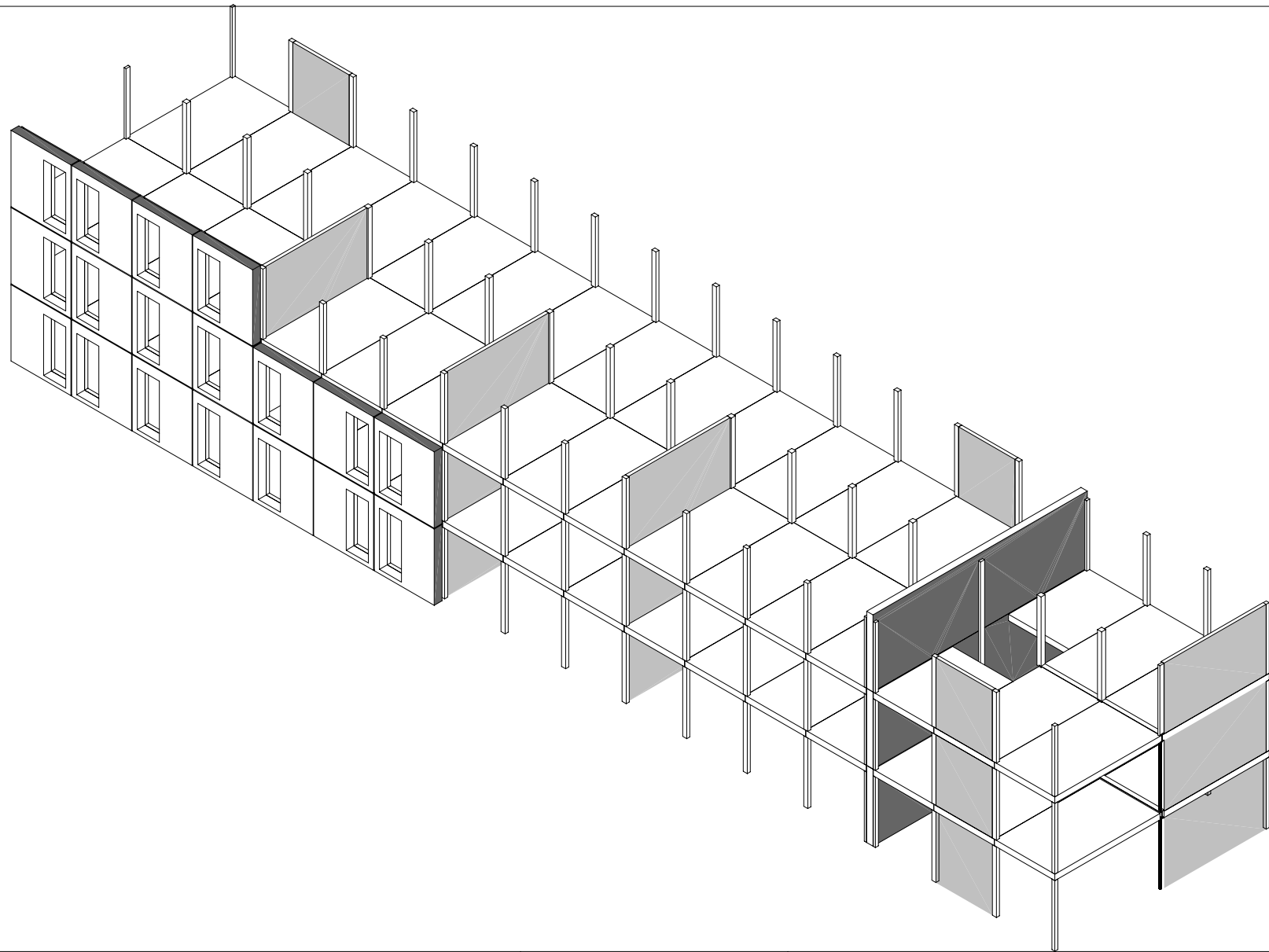

planung
DI HERMANN KAUFMANN

publikationsplan

plannummer cad
2_veröffentlichungen hk II / 015

planinhalt
PERSPEKTIVE 1 M 250

anschrift
T +43(0)5572/58174 F +43(0)5572/58013

6858 SCHWARZACH SPORTPLATZWEG 5
E-MAIL office@archbuero.at

projektnummer archiv
163

projekt
WOHNANLAGE ÖLZBÜNDT, DORNBIRN

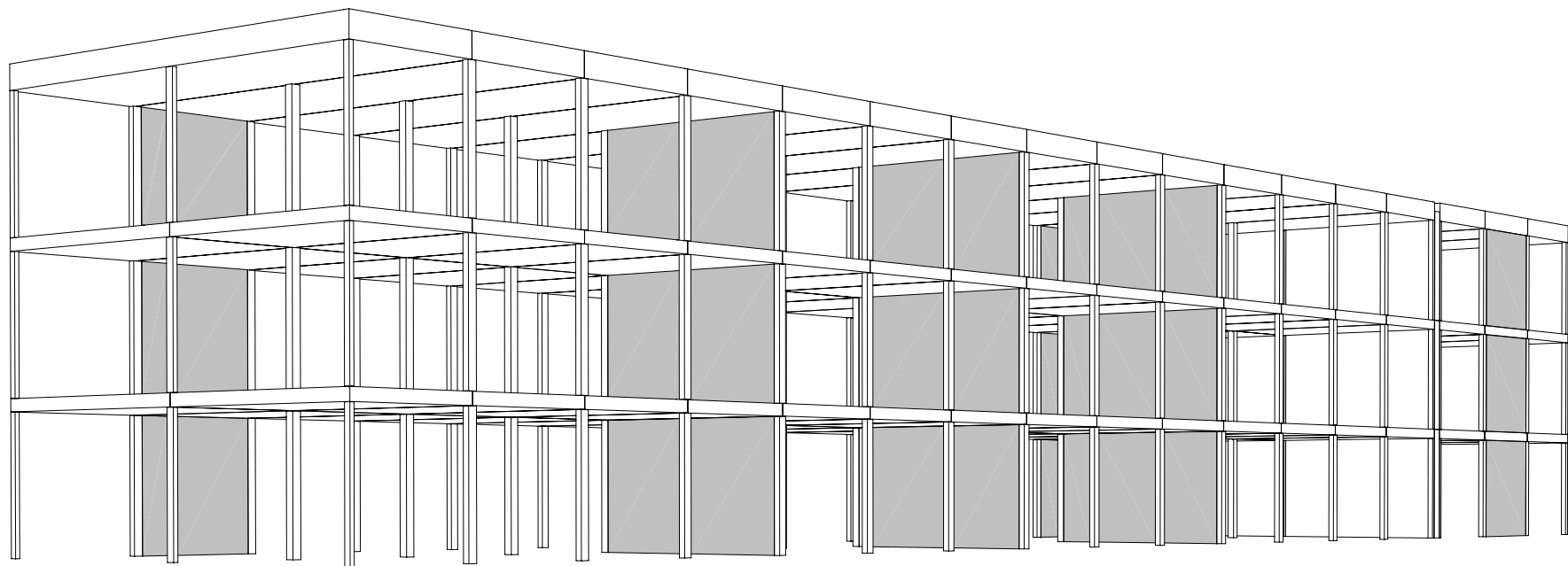

planung
DI HERMANN KAUFMANN

publikationsplan

plannummer cad
2_veröffentlichungen hk II / 016

planinhalt
PERSPEKTIVE 1 M 250

anschrift
T +43(0)5572/58174 F +43(0)5572/58013

6858 SCHWARZACH SPORTPLATZWEG 5
E-MAIL office@archbuero.at

projektnummer archiv
163

projekt
WOHNANLAGE ÖLZBÜNDT, DORNBIRN

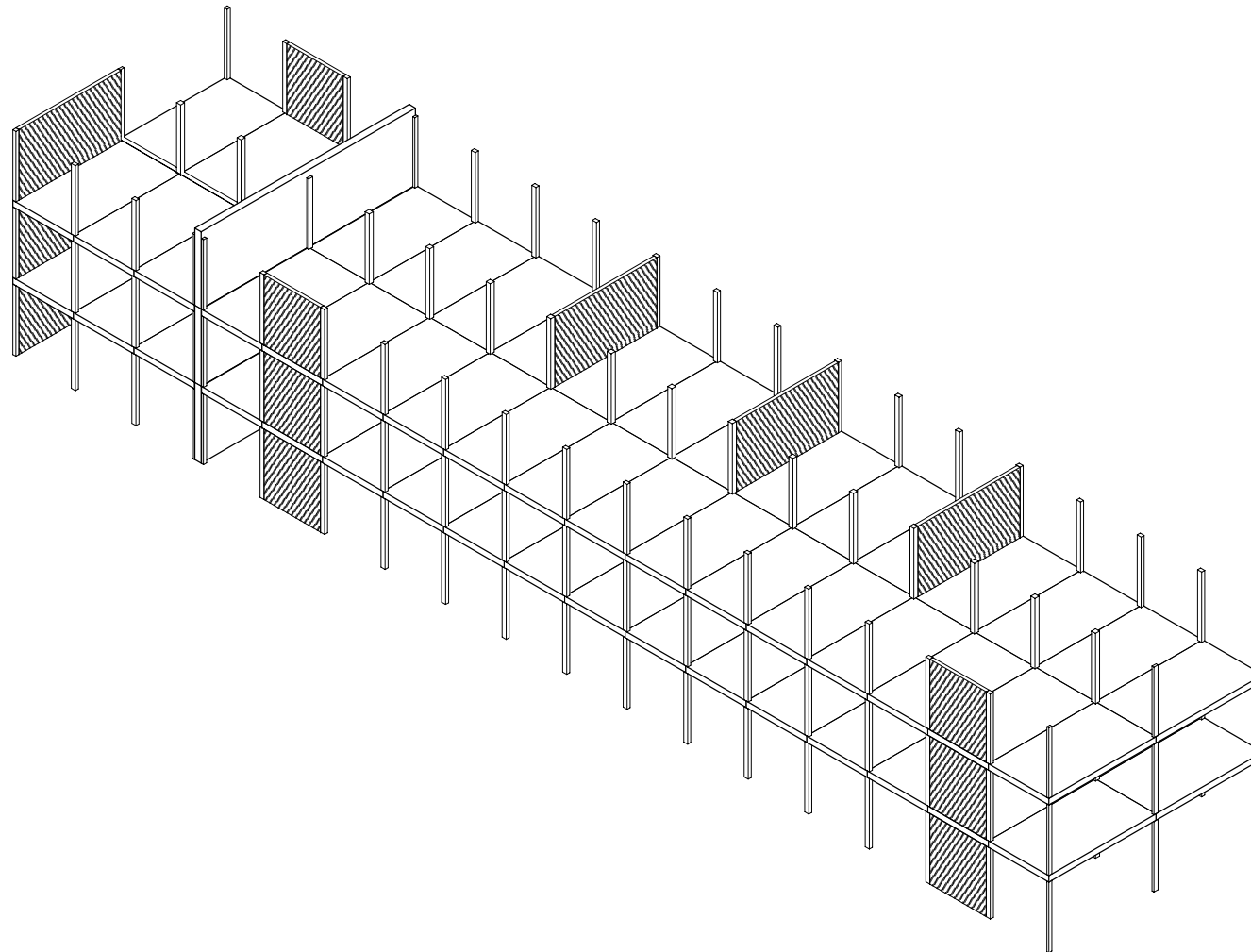

planung
DI HERMANN KAUFMANN

publikationsplan

plannummer cad
2_veröffentlichungen hk II / 028

planinhalt
PERSPEKTIVE M 200

anschrift
T +43(0)5572/58174 F +43(0)5572/58013

6858 SCHWARZACH SPORTPLATZWEG 5
E-MAIL office@archbuero.at

projektnummer archiv
163

projekt
WOHNANLAGE ÖLZBÜNDT, DORNBIRN



planung
DI HERMANN KAUFMANN

publikationsplan

plannummer cad
2_veröffentlichungen hk II / 019

planinhalt
ANSICHT WEST M 250

anschrift
T +43(0)5572/58174 F +43(0)5572/58013

6858 SCHWARZACH SPORTPLATZWEG 5
E-MAIL office@archbuero.at

projektnummer archiv
163

projekt
WOHNANLAGE ÖLZBÜNDT, DORNBIRN



planung
DI HERMANN KAUFMANN

publikationsplan

plannummer cad
2_veröffentlichungen hk II / 020

planinhalt
ANSICHT OST M 250

anschrift
T +43(0)5572/58174 F +43(0)5572/58013
6858 SCHWARZACH SPORTPLATZWEG 5
E-MAIL office@archbuero.at

projektnummer archiv
163

projekt
WOHNANLAGE ÖLZBÜNDT, DORNBIRN